

Πολυθρόνα μασάζ SL-A305

#4601301 & 4601302

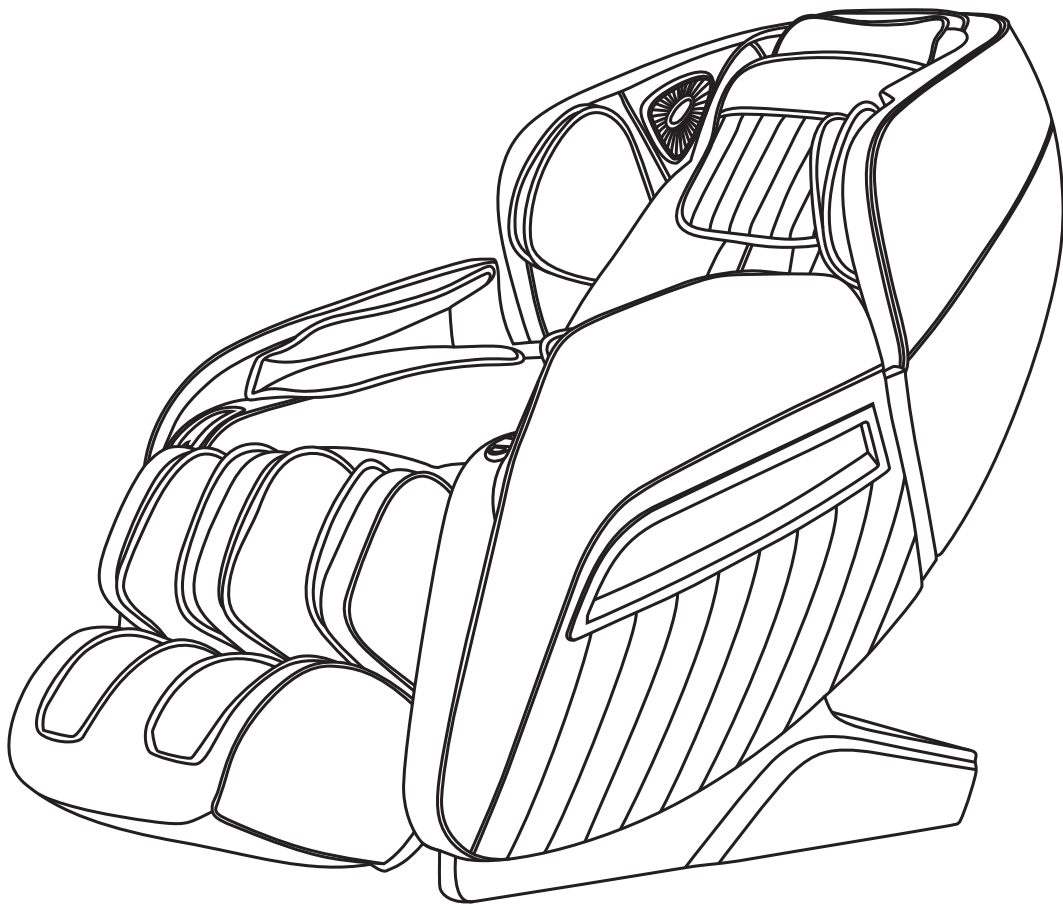

**ΓΙΑ ΝΑ ΕΙΝΑΙ ΣΕ ΙΣΧΥ Η ΕΓΓΥΗΣΗ, ΠΑΡΑΚΑΛΩ, ΠΡΙΝ ΠΡΟΒΕΙΤΕ
ΣΤΗ ΛΕΙΤΟΥΡΓΙΑ ΤΗΣ ΠΟΛΥΘΡΟΝΑΣ, ΝΑ ΔΙΑΒΑΣΕΤΕ ΤΙΣ ΟΔΗΓΙΕΣ**

1. ΣΗΜΑΝΤΙΚΕΣ ΠΡΟΕΙΔΟΠΟΙΗΣΕΙΣ ΑΣΦΑΛΕΙΑΣ

- Μην επιτρέπετε στα παιδιά να αγγίζουν κινητά μέρη της.
- Χρησιμοποιήστε πρίζα με γείωση που είναι κατάλληλη γι' αυτό το προϊόν.
- Αφαιρέστε το φιλτράκι μετά τη χρήση ή πριν τον καθαρισμό για να αποφύγετε τραυματισμό ή ζημιά στο προϊόν.
- Χρησιμοποιήστε αυτό το προϊόν σύμφωνα με αυτό το εγχειρίδιο χρήσης.
- Μη χρησιμοποιείτε μη συνιστώμενα αξεσουάρ.
- Μην τη χρησιμοποιείτε σε εξωτερικούς χώρους.
- Διαβάστε προσεκτικά αυτό το εγχειρίδιο χρήσης.
- Απαγορεύεται οποιαδήποτε χρήση δεν αναγράφεται σε αυτό το εγχειρίδιο χρήσης.
- Συνιστάται χρήση μέχρι 20 λεπτά κάθε φορά.
- Μην τη χρησιμοποιείτε εάν το δέρμα είναι σκισμένο ή κατεστραμμένο.
- Μην τη χρησιμοποιείτε εάν το κάλυμμα ή το δέρμα έχει υποστεί ζημιά.
- Μην τη χρησιμοποιείτε εάν η οπή αερισμού είναι καλυμμένη ή μπλοκαρισμένη.
- Μην πετάτε τίποτα επάνω σε αυτό το προϊόν.
- Μην κοιμάστε όταν χρησιμοποιείτε αυτό το προϊόν.
- Μην τη χρησιμοποιείτε εάν μεθύσετε ή αισθανθείτε αδιαθεσία.
- Μην τη χρησιμοποιείτε εντός μίας ώρας μετά το φαγητό.
- Μην κάνετε τη λειτουργία μασάζ πολύ δυνατή για να αποφύγετε τον τραυματισμό.

2. ΠΕΡΙΒΑΛΛΟΝ ΧΡΗΣΗΣ

- Μην τη χρησιμοποιείτε κάτω από υψηλές θερμοκρασίες και υγρασία, όπως για παράδειγμα το μπάνιο.
- Μην τη χρησιμοποιείτε αμέσως μετά από απότομη αλλαγή της θερμοκρασίας του περιβάλλοντος.
- Μην τη χρησιμοποιείτε σε περιβάλλον καυστικό ή με πολύ υψηλή υγρασία.
- Μην τη χρησιμοποιείτε όταν δεν υπάρχει αρκετός χώρος περιφερειακά ή ελλιπής αερισμός.

3. ΑΤΟΜΑ ΑΚΑΤΑΛΛΗΛΑ ΓΙΑ ΧΡΗΣΗ ΤΗΣ ΠΟΛΥΘΕΡΟΝΑΣ

- Όσοι πάσχουν από οστεοπόρωση.
- Όσοι πάσχουν από καρδιακές παθήσεις ή έχουν ηλεκτρονική ιατρική συσκευή, όπως ο βηματοδότης.
- Όσοι έχουν πυρετό.
- Οι έγκυες ή οι γυναίκες που βρίσκονται σε περίοδο εμμηνουόρρου.
- Όσοι είναι τραυματισμένοι ή ταλαιπωρούνται από δερματικές παθήσεις.
- Παιδιά κάτω των 14 ετών ή άτομα ψυχικά μη ισορροπημένα, αν δεν υπάρχει επαρκής επίβλεψη.
- Όσοι έχουν οδηγίες από γιατρό να ξεκουραστούν ή όσοι αισθάνονται αδιαθεσία.
- Όσοι έχουν βρεγμένο σώμα.
- Η πολυθρόνα διαθέτει θερμαινόμενη επιφάνεια. Όσοι δεν είναι ευαίσθητα στη θερμότητα πρέπει να είναι προσεκτικοί όταν τη χρησιμοποιούν.

4. ΑΣΦΑΛΕΙΑ

- Βεβαιωθείτε ότι η τάση του ρεύματος είναι κατάλληλη για αυτό το προϊόν.
- Μη χρησιμοποιείτε βρεγμένο χέρι για να αφαιρέσετε την πρίζα.
- Φροντίστε να μην πέσει νερό μέσα σε αυτό το προϊόν για αποφυγή ηλεκτροπληξίας ή πρόκλησης ζημιάς.
- Μην καταστρέφετε τα καλώδια.
- Μην χρησιμοποιείτε βρεγμένο πανί για να καθαρίσετε τα ηλεκτρικά μέρη, όπως οι διακόπτες και τα βύσματα.
- Μείνετε μακριά από το προϊόν σε περίπτωση διακοπής ρεύματος για να αποφύγετε τραυματισμό εάν το ρεύμα επιστρέψει ξαφνικά.
- Μην τη χρησιμοποιείτε εάν λειτουργεί παράξενα και συμβουλευτείτε το έμπορο που το προμηθευτήκατε.
- Μην τη χρησιμοποιείτε εάν αισθάνεστε αδιαθεσία και συμβουλευτείτε γιατρό.
- Αυτή η συσκευή δεν προορίζεται για χρήση από άτομα (συμπεριλαμβανομένων των παιδιών) με μειωμένες σωματικές, αισθητηριακές ή διανοητικές ικανότητες, ή έλλειψη εμπειρίας και γνώσεων, εκτός εάν βρίσκονται κάτω από την επίβλεψη ατόμου υπεύθυνου για την ασφάλειά τους ή τους έχουν δοθεί οδηγίες σχετικά με τη χρήση της.
- Τα παιδιά πρέπει να επιβλέπονται για να διασφαλιστεί ότι δεν θα παίξουν με τη συσκευή.
- Εάν το καλώδιο τροφοδοσίας έχει υποστεί ζημιά, πρέπει να αντικατασταθεί από τον κατασκευαστή, το κατάστημα αγοράς ή ειδικευμένο άτομο, για αποφυγή κινδύνων.

5. ΣΥΝΤΗΡΗΣΗ

- Το προϊόν αυτό πρέπει να συντηρείται από εξουσιοδοτημένους αντιπροσώπους, απαγορεύεται να την αποσυναρμολογείτε ή συντηρείτε από μόνοι σας.
- Κλείστε τον διακόπτη ρεύματος μετά τη χρήση.
- Μην τη χρησιμοποιείτε σε χαλαρές πρίζες.
- Εάν δεν πρόκειται να τη χρησιμοποιήσετε για μεγάλο χρονικό διάστημα, μαζέψτε τα καλώδια και αποθηκεύστε την σε μέρος ξηρό και χωρίς σκόνη.
- Μην αποθηκεύετε την πολυθρόνα σε χώρο με υψηλή θερμοκρασία ή κοντά σε φωτιά, και αποφύγετε τη μακροχρόνια έκθεση σε άμεση ηλιοφάνεια.
- Εάν το καλώδιο τροφοδοσίας πάθει ζημιά, πρέπει να αντικατασταθεί από τον αντιπρόσωπό του σέρβις ή εξουσιοδοτημένο άτομο.
- Καθαρίστε την με στεγνό πανί. Μην χρησιμοποιείτε διαλυτικά, βενζίνη ή οινόπνευμα.
- Τα μηχανικά εξαρτήματα αυτού του προϊόντος δεν χρειάζονται συντήρηση.
- Μην την σπρώχνετε ή τραβάτε πάνω σε ανώμαλο έδαφος, θα πρέπει να τη σηκώνετε στον αέρα.
- Χρησιμοποιήστε τη κατά διαστήματα, μην τη βάζετε να λειτουργεί συνεχώς ή για μεγάλα διαστήματα.

6. ΕΠΙΛΥΣΗ ΣΥΝΗΘΙΣΜΕΝΩΝ ΔΥΣΛΕΙΤΟΥΡΓΙΩΝ

- Είναι φυσικό να ακούγεται το μοτέρ ενώ την χρησιμοποιείτε.
- Εάν τελειώσει ο τυπικός χρόνος λειτουργίας, η πολυθρόνα θα σταματήσει αυτόματα. Εάν τη χρησιμοποιείτε συνεχώς ή για μεγάλα χρονικά διαστήματα, η ασφάλεια υπερθέρμανσης θα ενεργοποιηθεί αυτόματα και θα πρέπει να περιμένετε μισή ώρα για να μπορέσετε να τη χρησιμοποιήσετε ξανά.
- Εάν το χειριστήριο δε λειτουργεί, ελέγξτε εάν το βύσμα είναι τοποθετημένο σωστά και ο διακόπτης είναι ανοικτός.

ΣΗΜΕΙΑ ΠΡΟΣΟΧΗΣ

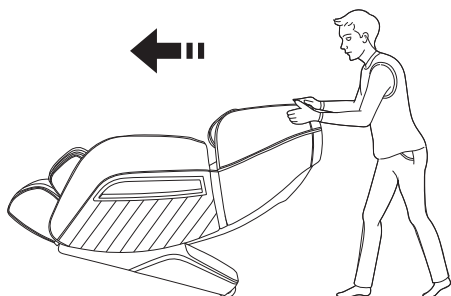

Εάν θέλετε να μετακινήσετε την πολυθρόνα, πρώτα αφαιρέστε το φιν από την πρίζα. Γείρτε την πολυθρόνα προς τα πίσω, μέχρι όλο το βάρος να βρίσκεται στα ροδάκια και σπρώξτε την στην επιθυμητή θέση.



Μην σπρώχνετε

Όταν το μαξιλάρι ξεκούρασης ποδιών είναι σηκωμένο, προσέξτε να μην του ασκήσετε δύναμη προς τα κάτω γιατί η πολυθρόνα μπορεί να ανατραπεί και να υποστεί ζημιά ή να τραυματιστείτε και εσείς.

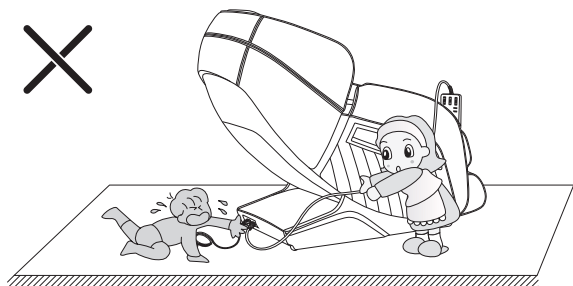

Μην αφαιρείτε το φιν από την πρίζα όταν η πολυθρόνα είναι ενεργοποιημένη ή σε κατάσταση αναμονής, προς αποφυγή ζημιάς στην πολυθρόνα ή ηλεκτροπληξίας. Να το αφαιρέτε όμως όταν δε χρησιμοποιείτε την πολυθρόνα.

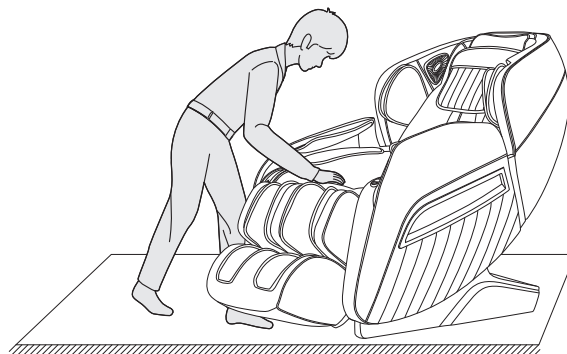

Πριν καθίσετε στην πολυθρόνα, προς αποφυγή ενόχλησης στους γλουτούς, βεβαιωθείτε ότι η κεφαλή μασάζ βρίσκεται μέσα στο μαξιλάρι.

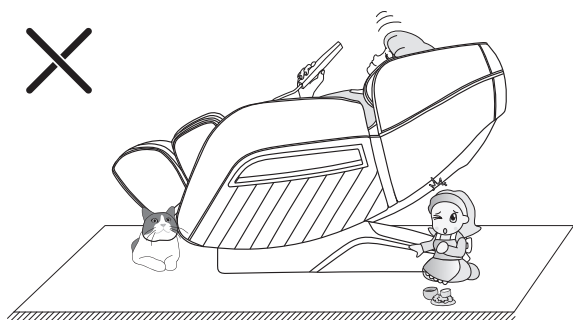

Όταν σκοπεύετε να περιστρέψετε την πολυθρόνα σε οριζόντια θέση, πρώτα βεβαιωθείτε ότι δεν υπάρχουν παιδιά ή κατοικίδια ζώα κάτω από την πλάτη και το μαξιλάρι ξεκούρασης.

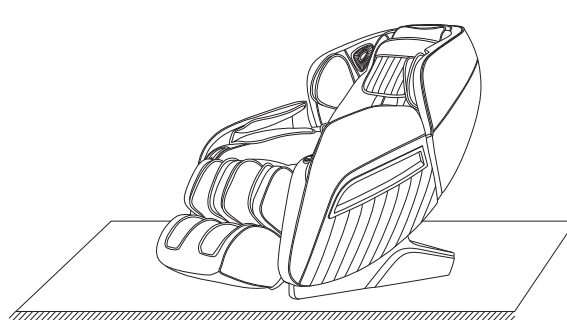

Εάν το πάτωμά σας είναι ξύλινο, συνιστάται να τοποθετήσετε την πολυθρόνα πάνω σε κάποιο χαλάκι για να αποφύγετε τη φθορά του πατώματος

ΟΔΗΓΙΕΣ ΧΡΗΣΗΣ ΠΟΛΥΘΡΟΝΑΣ

SL-A305

Συγχαρητήρια για την αγορά αυτής της καρέκλας μασάζ. Παρακαλούμε διαβάστε αυτό το εγχειρίδιο οδηγιών προσεκτικά, ώστε να μάθετε πώς να χρησιμοποιήσετε αυτό το προϊόν σωστά. Παρακαλούμε να δώσετε μεγάλη προσοχή στις προειδοποιήσεις ασφαλείας και να κρατήσετε αυτό το εγχειρίδιο οδηγιών για μελλοντική χρήση.

ΠΕΡΙΓΡΑΦΗ ΤΗΣ ΠΟΛΥΘΡΟΝΑΣ

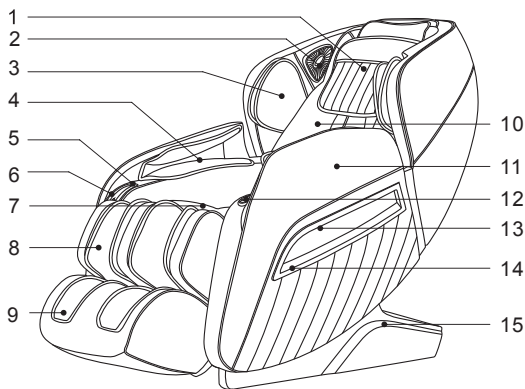

1. Μαξιλάρι κεφαλιού
2. Ηχείο
3. Αερόσακος ώμου
4. Αερόσακος μπράτσου
5. Θήκη κινητού/χειριστηρίου
6. Θύρα φόρτισης USB
7. Μαξιλάρι καθίσματος
8. Αερόσακοι γαμπών
9. Στήριγμα ποδιών
10. Μαξιλάρι πλάτης
11. Μπράτσο
12. Χειριστήριο μπράτσου
13. Φωτισμός LED

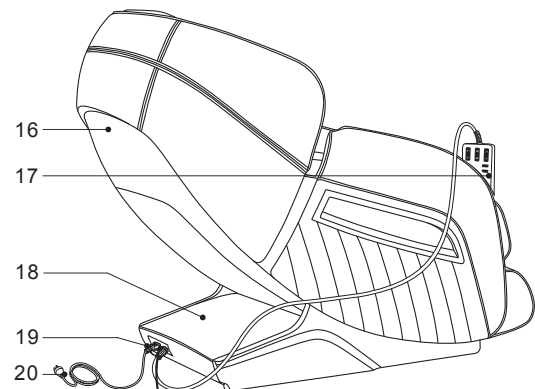

14. Διακοσμητικό
15. Πλαϊνό κάλυμμα
16. Κάλυμμα πλάτης
17. Πλήρες χειριστήριο
18. Κάλυμμα μοτέρ
19. Ρόδα μεταφοράς
20. Καλώδιο τροφοδοσίας
21. Ασφάλεια
22. Βύσμα πλήρους χειριστηρίου
23. Διακόπτης λειτουργίας
24. Υποδοχή καλωδίου τροφοδοσίας

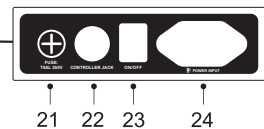

ΠΕΡΙΓΡΑΦΗ ΚΟΝΣΟΛΑΣ ΕΛΕΓΧΟΥ

- | | |
|---|----------------------------------|
| 1. Οθόνη LCD, βλέπετε όλες τις πληροφορίες. | 8. Μασάζ με χρήση αερόσακων |
| 2. Λειτουργία της πολυθρόνας | 9. Χειροκίνητη ρύθμιση μασάζ |
| 3. Προσωρινή παύση λειτουργιών | 10. Μασάζ στις πατούσες |
| 4. Ρύθμιση χρόνου λειτουργίας | 11. Ρύθμιση θέσης ώμων |
| 5. Αυτόματη ανάκλιση (3 επιλογές) | 12. Ανασήκωμα πλάτης |
| 6. Σήκωμα στηρίγματος ποδιών | 13. Κατέβασμα στηρίγματος ποδιών |
| 7. Αυτόματο μασάζ (6 επιλογές) | 14. Κατέβασμα πλάτης |
| | 15. Ρύθμιση έντασης αερόσακων |
| | 16. Λειτουργία θέρμανσης |

ΣΥΝΔΕΣΗ ΑΕΡΟΣΑΚΩΝ

- 1) Αφού συνδέσετε τα καλώδια και τον σωλήνα αέρα ανάμεσα στο κάθισμα και το υποπόδιο, ξεκουμπώστε τον σταθερό ιμάντα του σωλήνα και εισάγετε το συνδεδεμένο εξάρτημα στον σκελετό του καθίσματος (Εικ. 1).
- 2) Τοποθετήστε τον στρογγυλό σωλήνα από την αριστερή και δεξιά πλευρά των γαμπών στα στηρίγματα των ποδιών (Εικ. 2).
- 3) Έπειτα περιστρέψτε το κάλυμμα στερέωσης των ποδιών επάνω από τον σωλήνα και στις δυο πλευρές των ποδιών (Εικ. 3).
- 4) Τέλος, χρησιμοποιήστε 2 τεμάχια βιδών M4 για να στερεώσετε τα πόδια στην καρέκλα και ελέγξτε από όλες τις πλευρές ότι δεν υπάρχει κανένα πρόβλημα και ότι τα καλώδια και οι σωλήνες αέρα δεν έχουν πιαστεί πουθενά.

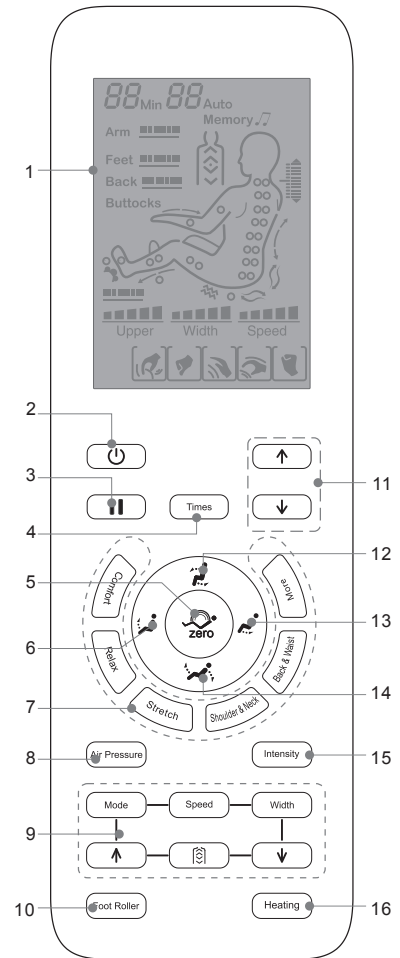
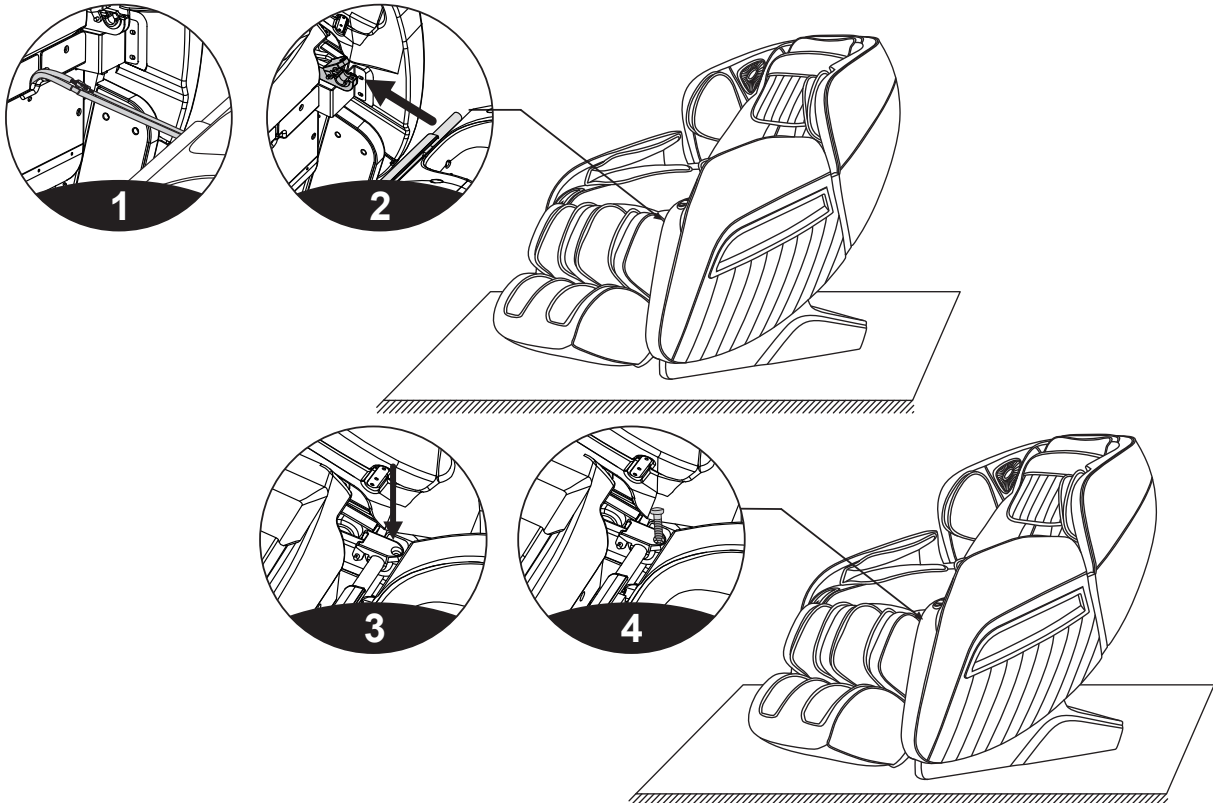

ΧΡΗΣΗ ΤΗΣ ΠΟΛΥΘΡΟΝΑΣ

Παροχή ρεύματος

Συνδέστε την άκρη του καλωδίου τροφοδοσίας (20) στην υποδοχή (24) που βρίσκεται στο πίσω-αριστερά μέρος της πολυθρόνας, βάλτε το φισ στην πρίζα, συνδέστε το χειριστήριο (17) στο βύσμα του (22) και ανοίξτε τον διακόπτη λειτουργίας (23) (βλέπε σχέδια προηγούμενης σελίδας).

Εκκίνηση μασάζ

1. Πατήστε το κουμπί εκκίνησης (2) για να ξεκινήσετε το μασάζ. Η πολυθρόνα θα ξεκινήσει αυτόματα την ανάκλιση. Επιλέξτε τύπο μασάζ (για ξεκίνημα επιλέξτε ένα από τα αυτόματα μασάζ) (7). Αν δεν κάνετε επιλογή για 3 λεπτά, η πολυθρόνα θα επιστρέψει σε όρθια θέση και θα κλείσει.
2. Αφού επιλέξετε τον τύπο του μασάζ, θα ξεκινήσει η αυτόματη ανίχνευση του ύψους των ώμων σας. Περιμένετε να ολοκληρωθεί η διαδικασία αυτή.
3. Στην περίπτωση που η πολυθρόνα δεν καταφέρει να υπολογίσει επακριβώς τη θέση των ώμων σας, συμβουλευτείτε τον πίνακα κατωτέρω για το πως μπορείτε να το κάνετε μόνοι σας.
4. Η χειροκίνητη αυτή ρύθμιση έχει 10 επιλογές ύψους. 10 δευτερόλεπτα αφού τελειώσετε την επιλογή, το μασάζ θα ξεκινήσει.

Κουμπί	Περιγραφή	Ένδειξη
↑	Μετακίνηση της κεφαλής μασάζ προς τα επάνω	↑
↓	Μετακίνηση της κεφαλής μασάζ προς τα κάτω	↓

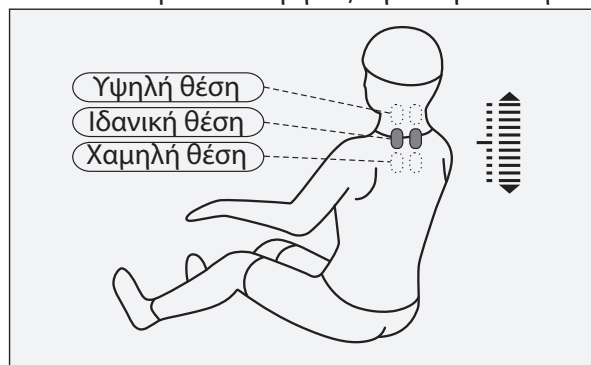

Αυτόματο μασάζ

Κουμπί	Περιγραφή	Ένδειξη
Comfort	Η πιο άνετη εμπειρία μασάζ	F1 Auto
Relax	Μαλακό και άνετο, ξεκουράζει το σώμα	F2 Auto
Stretch	Ανεβοκατέβασμα σκελετού και πλάτης, πίεση με αερόσακους, τράβηγμα στα πόδια, ξεκουράζει και σας δίνει ζωντάνια	F3 Auto
Shoulder&neck	Εστιάζει στους ώμους και το σβέρκο	F4 Auto
Back&waist	Εστιάζει στην πλάτη και τη μέση	F5 Auto
More	Πλήρες μασάζ σώματος: βαθύ μασάζ για αναζωογόνηση	A1 Auto
	Εστίαση στο χειροπρακτικό μασάζ, χαλαρώνει το σώμα και το μυαλό	A2 Auto
	Βελτιώνει τον πόνο κόπωσης ολόκληρου του σώματος, στην πλάτη, στα άκρα, προσφέρει χαλάρωση και βελτίωση κυκλοφορίας, ανακουφίζει γρήγορα από την κόπωση	A3 Auto
	Πίεση στους μεσημβρινούς, βελτιώνει την κυκλοφορία και ενισχύει την ανοσία του σώματος	A4 Auto
	Εστιάζει σε γλουτούς και μηρούς, βοηθά στην ομορφιά του σώματος, μειώνει τη συσσώρευση λιπώδους ιστού	A5 Auto
	Μέσω των 12 πιο σημαντικών σημείων πίεσης βοηθά το σώμα να αναρρώσει και προσφέρει γρήγορο και ποιοτικό ύπνο	A6 Auto
	Εφαρμόζοντας πίεση σε όλο το σώμα προσφέρει πλήρη χαλάρωση και ανακουφίζει από κούραση και σωματικούς πόνους	A7 Auto

Χειροκίνητο μασάζ άνω σώματος

Κουμπί	Ρύθμιση κεφαλής μασάζ	Ένδειξη
	Σιάτσου: ταχύτητα, πλάτος	
	Μαλάξεις: ταχύτητα	
Mode	Μαλακά χτυπήματα: ταχύτητα, πλάτος	
	Συνδυασμός μαλάξεων και μαλακών χτυπημάτων: ταχύτητα	
	Χτυπήματα: ταχύτητα, πλάτος	
Speed	5 ρυθμίσεις ταχύτητας	 Ταχύτητα
Width	Ρυθμιζόμενο πλάτος του τρίτου γранаζιού	 Πλάτος
	Σταθερή θέση και σημείο	 H0
	Μικρή περιοχή περιμετρικά σημείου, κυκλικό μασάζ	 H1
	Κυκλικό μασάζ μεγαλύτερης περιοχής	 H2
	Μετακίνηση της κεφαλής μασάζ	Προς τα επάνω
		Προς τα κάτω

Μασάζ με αερόσακου

Κουμπί	Περιγραφή	Ένδειξη
Air Pressure	Πλήρης πίεση: μασάζ σε μπράτσα, μπούτια και γάμπες	Χέρια Πόδια
	Μπράτσα: εστίαση στα μπράτσα	Χέρια
	Πόδια: εστίαση σε μπούτια και γάμπες	Πόδια
Intensity	3 επίπεδα	Χέρια Πόδια



Μασάζ στις πατούσες

Κουμπί	Περιγραφή	Ένδειξη
Foot Roller	Με το κουμπί αυτό ενεργοποιείτε/απενεργοποιείτε το μασάζ στις πατούσες, όπως επίσης και να επιλέξετε μία από τις 3 ρυθμίσεις έντασης που έχει.	





Θέρμανση

Κουμπί	Περιγραφή	Ένδειξη
Heating	Με το κουμπί αυτό ενεργοποιείτε/απενεργοποιείτε τη θέρμανση με υπέρυθρες στην πλάτη. Ενδέχεται να χρειαστούν ως και 3 λεπτά για να νιώσετε την πλήρη ένταση της θέρμανσης.	

Προσωρινή παύση

Κουμπί	Περιγραφή	Ένδειξη
	Με το κουμπί πραγματοποιείται μια άμεση διακοπή της λειτουργίας της πολυθρόνας. Πίεστε το ξανά για να συνεχίσετε από εκεί που είχατε μείνει.	

Ρύθμιση κλίσης

Κουμπί	Περιγραφή
	Η πλάτη σηκώνεται και τα πόδια κατεβαίνουν.
	Η πλάτη ξαπλώνει και τα πόδια ανεβαίνουν
	Ανέβασμα των ποδιών
	Κατέβασμα των ποδιών
	Επιλέγει διαδοχικά μία από 3 συνολικά επιλογές χαλαρωτικού ξαπλώματος

Ρύθμιση χρόνου

Κουμπί	Περιγραφή	Ένδειξη
	Χρονική διάρκεια του μασάζ, βήμα 5 λεπτά, μέγιστη ρύθμιση 30 λεπτά	20min

Χειριστήριο αριστερού μπράτσου

1. Πατήστε το κουμπί για να ενεργοποιηθεί η πολυθρόνα. Πίεστε το καλά για να την απενεργοποιήσετε.
2. Τραβώντας/πιέζοντας το κουμπί σηκώνετε/χαμηλώνετε τις γάμπες.
3. Ξεκινήστε τη λειτουργία του αυτόματου μασάζ. Με κάθε πάτημα αλλάζει ο τύπος του μασάζ.
4. Τραβώντας/πιέζοντας το κουμπί μεγαλώνετε/μικραίνεται την κλίση της πολυθρόνας. Το μήκος του διαθέσιμο χώρου για το πόδι ρυθμίζεται αυτόματα.
5. Περιστροφή του καθίσματος στην ιδανική γωνία αίσθησης μηδενικής βαρύτητας.

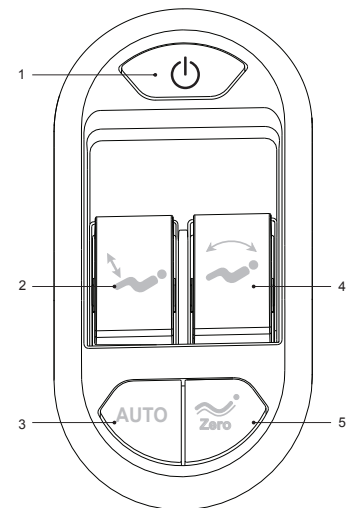

Έλεγχος με τη φωνή (μόνο στα αγγλικά)

- Όταν η πολυθρόνα είναι ανοικτή ή σε κατάσταση αναμονής, πείτε «Alice Alice» για να ενεργοποιήσετε τη λειτουργία ελέγχου με τη φωνή.
- Αφού «ξυπνήσει», θα σας απαντήσει «I am here» («Εδώ είμαι»). Πλέον, για 6 δευτερόλεπτα, η πολυθρόνα θα περιμένει να λάβει φωνητική εντολή για να εκτελέσει. Εάν δεν καταλάβει καμία εντολή τότε, μετά το πέρας των 6 δευτερολέπτων, η λειτουργία ελέγχου με τη φωνή θα απενεργοποιηθεί και θα πρέπει να την ενεργοποιήσετε ξανά.
- Παρακαλείσθε να μιλάτε δυνατά, καθαρά και με μέτρια ταχύτητα.

Λειτουργία	Πείτε	Απάντηση που θα ακούσετε
Ξεκίνημα μασάζ	Massage on	OK, massage on
Σταμάτημα μασάζ	Massage close	OK, massage close
«Άνετο» (F1)	Comfort massage	OK, comfort massage
«Μαλακό και άνετο» (F2)	Relax massage	OK, relax massage
Πλήρες μασάζ (A1)	Full body massage	OK, full body massage
Σβέρο και ώμους (F4)	Neck and shoulder massage	OK, Neck and shoulder massage
Πλάτη και μέση (F5)	Back and waist massage	OK, back and waist massage
Τεντώματος (F3)	Stretch massage	OK, stretch massage
Σταθερού σημείου	Fixed massage	OK, fixed massage
Αλλαγή τύπου μασάζ	Change the other mode	OK, change the other mode
Λίγο πιο πάνω (η κεφαλή)	Go little down	OK, go little down
Λίγο πιο κάτω (η κεφαλή)	Go little up	OK, go little up
Άνοιξε την πίεση του αέρα	Open the air pressure	OK, Open the air pressure
Κλείσε την πίεση του αέρα	Close the air pressure	OK, Close the air pressure
Σήκωσε το κάθισμα (όρθιο)	Up the seat position	OK, Up the seat position
Κατέβασε το κάθισμα (ξάπλα)	Down the seat position	OK, Down the seat position
Σταμάτα τη ρύθμιση	Stop adjustment	OK, stop adjustment

Bluetooth - MP3

Ενεργοποιήστε το Bluetooth στη συσκευή σας. Ξεκινά η αναζήτηση συσκευών. Όταν βρει την πολυθρόνα (π.χ. IMCM-XXXX), συνδεθείτε χρησιμοποιώντας ως κωδικό το «0000» ή «1234». Τώρα πλέον μπορείτε να παίξετε μουσική στη συσκευή σας η οποία θα ακούγεται από τα ηχεία της πολυθρόνας. Η ένταση του ήχου ελέγχεται από τη συσκευή σας.

Σταμάτημα μασάζ

Εάν πατήσετε το κουμπί λειτουργίας για να σταματήσετε το μασάζ, όλες οι λειτουργίες θα σταματήσουν άμεσα. Η πλάτη και το υποπόδιο θα επανέλθουν στις εξ ορισμού θέσεις. Εναλλακτικά, το μασάζ θα σταματήσει περάσει ο χρόνος που έχετε θέσει, μα η πλάτη και το υποπόδιο θα παραμείνουν στη θέση που βρισκόταν. Κλείστε τον διακόπτη λειτουργίας που βρίσκεται στο πίσω μέρος της πολυθρόνας.

Αποσυναρμολόγηση μαξιλαριών κεφαλιού και πλάτης

Το μαξιλάρι κεφαλιού σας επιτρέπει να ρυθμίζετε την ένταση του μασάζ αυχένα και ώμου. Μπορείτε να αποφασίσετε εάν θα χρησιμοποιήσετε το μαξιλάρι ή όχι (προτείνετε να το χρησιμοποιήσετε). Το μαξιλάρι πλάτης και η πλάτη ενώνονται με φερμουάρ (Εικ. 1), ενώ το μαξιλάρι κεφαλιού και το μαξιλάρι πλάτης ενώνονται με Velcro (Εικ. 2).

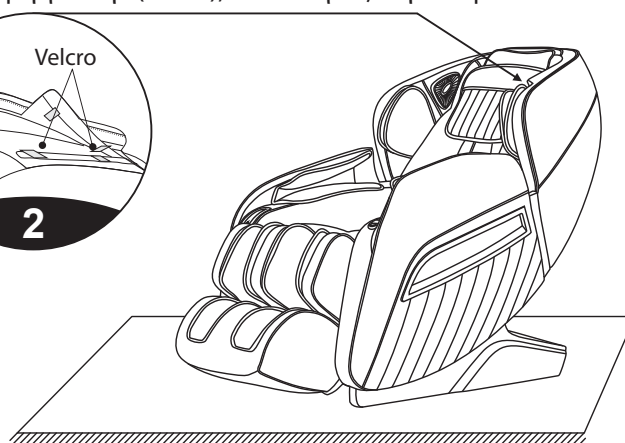
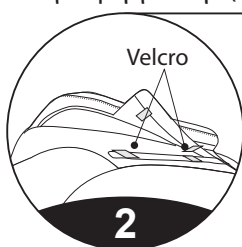

ΕΛΔΙΚΟ ΣΠΟΡ ΑΕΕ

Κασσάνδρας 30, Βοτανικός, 104 47 Αθήνα

Τηλ.: +30 210 3478279, Fax: + 30 210 3450168

e-mail: info@eldico.gr - WEBpage: <http://www.eldico.gr/>